

Tutta una serie di funzioni per il tuo benessere



- 1 Seduta e schienale imbottiti.
- 2 Comandi di facile utilizzo.
- 3 Cintura di sicurezza ottimale.
- 4 Braccioli, poggiatesta e sedile pieghevoli per un facile accesso alle scale.
- 5 Sedile girevole: non serve torcere il corpo per salire e scendere dal montascale.
- 6 Interruttore on / off chiudibile per consentire all'utente di impedire che altri (es. i bambini) utilizzino il montascale.
- 7 Il display digitale diagnostico informa l'utente circa lo stato del montascale.
- 8 Cinque sensori di sicurezza sulla pedana e il sedile arrestano automaticamente il montascale in caso di eventuali arresti.
- 9 Telecomandi portatili consentono agli utenti di "chiamare" o "mandare" il montascale su e giù per le scale.

Dimensioni

	mm	pollici
A Dal pavimento alla superficie della pedana	95	3¾
B Dalla pedana all'inizio seduta	445	17½
C Dall'inizio seduta alla fine delle braccia	250	9¾
D Dalla fine delle braccia alla fine dello schienale	190	7½
E Larghezza tra i braccioli (versione braccioli larghi)	445 (495)	17½
F Larghezza totale	605	23¾
G Altezza totale	980	38½
H Lunghezza dei braccioli dallo schienale	470	18½
I Lunghezza della base del sedile dallo schienale	435	17
J Lunghezza della pedana	325	12¾
K Larghezza della pedana	310	12¼
L Parte frontale della pedana dal montante	570	22½
M Da schienale a montante	13	½
N Ingombro se piegato	310	12¼

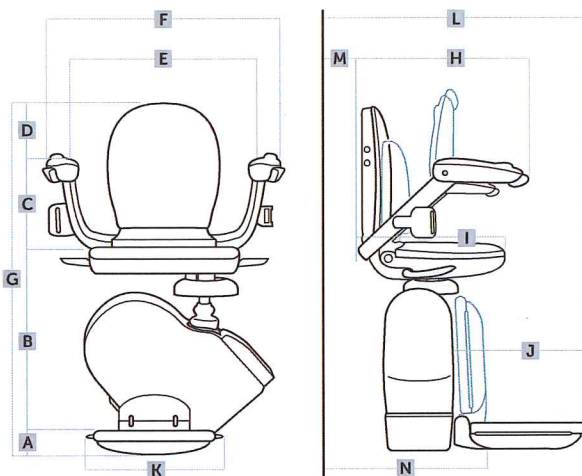

Dati tecnici

Potenza del motore	0,25 kW
Motore Velocità di uscita	Non superiore a 0,15 m/s
Metodo di azionamento	Pignone e cremagliera
Coppia di Motore in Uscita	108Nm

Alimentazione elettrica	24V DC (batteria)
Capacità massima	127kg
Binario	Estruso di alluminio
Alimentazione di rete	UK 240V / 220V CE - Caricabatterie 50Hz