

Zahlreiche Funktionen zu Ihrem Vorteil



- 1 Gepolsterte Sitzfläche.
- 2 Einfache Steuerung.
- 3 Sicherer Sitzgurt.
- 4 Einklappbare Fußstütze, Sitzfläche und Armlehnen ermöglichen leichten Zugang zur Treppe.
- 5 Drehsitz.
- 6 Durch den feststellbaren Ein-/Aus-Schalter kann der Benutzer die Bedienung des Lifts durch andere (z.B. Kinder) verhindern.
- 7 Digitale Statusanzeige informiert den Benutzer über den Zustand des Liftes.
- 8 Fünf Sicherheitssensoren an Fußstütze und Sitzgestell halten den Lift automatisch an, wenn er auf ein Hindernis trifft.
- 9 Dank tragbarer Fernbedienungen können Sie den Lift im Treppenhaus nach oben oder unten rufen oder schicken.

Maße

	mm	Zoll
A Boden bis Oberseite der Fußstütze	95	3 ³ / ₄
B Oberseite der Fußstütze bis Oberseite des Sitzes	445	17 ¹ / ₂
C Oberseite des Sitzes bis Oberseite der Armlehnen	250	9 ³ / ₄
D Oberseite der Armlehnen bis Oberseite der Rückenlehne	190	7 ¹ / ₂
E Breite zwischen den Armlehnen (breite Version)	445 ⁽⁴⁹⁵⁾	17 ¹ / ₂
F Gesamtbreite	605	23 ³ / ₄
G Gesamthöhe	980	38 ¹ / ₂
H Länge der Armlehnen ab Rückenlehne	470	18 ¹ / ₂
I Länge der Sitzfläche ab Rückenlehne	435	17
J Länge der Fußstütze	325	12 ³ / ₄
K Breite der Fußstütze	310	12 ¹ / ₄
L Vorderseite der Fußstütze bis Strebe	570	22 ¹ / ₂
M Rückseite des Sitzes bis Strebe	13	¹ / ₂
N Faltbreite	310	12 ¹ / ₄

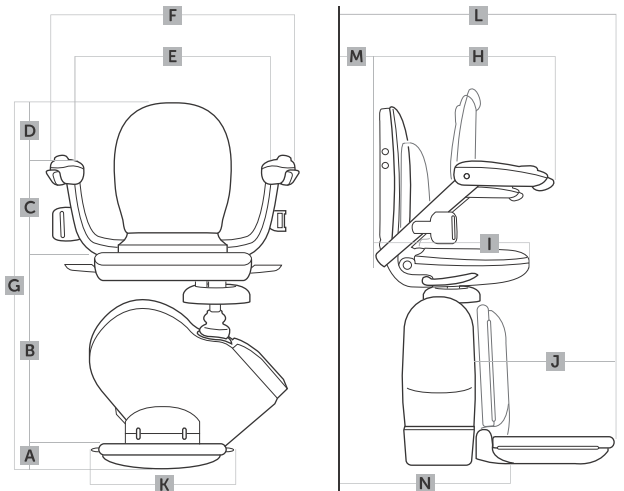

Technische Daten

Motorleistung	0,25 kW
Motorabtriebsdrehzahl	Nicht höher als 0,15 m/s
Antriebsmethode	Zahnstangenantrieb
Abtriebsdrehmoment	108 Nm

Stromversorgung	24 V DC (Batterie)
Maximale Kapazität	127 kg
Schiene	Stranggepresstes Aluminium
Netzversorgung	UK 240 V / EC 220 V - 50 Hz Ladegerät