

HÖGG
LIFTSYSTEME



Mehr Mobilität – für mehr Lebensqualität

MONO

Das moderne
System





MONO

Elegant und sicher

Unser Treppenlift Mono gibt Ihnen Ihre Unabhängigkeit zurück. Er bringt Sie ohne fremde Hilfe jede Treppe sicher hinauf und wieder hinunter. So ermöglicht Ihnen Mono ein selbständiges Leben in der vertrauten Umgebung. Mobil sein im ganzen Haus erhöht die Lebensqualität – zu einem erstaunlich günstigen Preis. Unser Sitzlift ist mit seiner durchdachten, benutzerfreundlichen Anwendung auch für Ihre Bedürfnisse die optimale Lösung.

Ausstiegstelle mit 90° Kurve

Die Treppe ist ohne Einschränkung benutzbar

Formschöne Befestigung auf der Treppe

Steilstart der Schiene

Bequem nach oben

Der Sitzlift Mono bringt Sie sicher nach oben und nach unten. Die Fusstütze kann einfach in der gewünschten Höhe eingestellt werden. Der sanfte Anlauf garantiert ein angenehmes Anfahren und Ankommen.

Einfache Bedienung

Sie rufen den Lift über kabellose Tasten, welche jeweils oben und unten an der Wand befestigt sind. Anschliessend können Sie Mono mit der handlichen Steuerung an der Armlehne bedienen.

Ihre Sicherheit hat erste Priorität

Der Mono-Sitzlift erfüllt die strengsten Sicherheitsanforderungen. Er ist mit Kontaktgebern ausgestattet, welche ihn sofort anhalten, falls er auf ein Hindernis stösst. Selbstverständlich ist der Sitz mit einem Sicherheitsgurt versehen.



Haltestelle im oberen Stockwerk



Drehbarer Sitz für das sichere Ein- und Aussteigen



Zusammengeklappte Parkstellung

Einfache Montage

Mono besteht aus einer Fahrschiene und einem Sitz mit integriertem Antrieb. Die Lieferfrist ist sehr kurz, der Einbau einfach und erfordert keine Umbaumaßnahmen. Dank des Batteriebetriebes ist lediglich der Anschluss an eine Steckdose notwendig. Innerhalb weniger Stunden ist Mono installiert – und Sie können Ihre Treppen wieder ohne Mühe überwinden.





Ihr Liftprofi auf allen Treppen



TECHNISCHE DETAILS

HÖGG LIFTSYSTEME

Hersteller:	Otolift, Niederlande
Nennlast:	125 kg
Steuerung:	Festhalteknopf auf Armlehne
Antriebssystem:	Batteriebetrieben 24V Zahnrollenrad an Zahnstange hinten an der Schiene
Schiene:	Stahlschiene Durchmesser 80mm
Elektrischer Anschluss:	230V für Ladegerät
Batterien:	2x12V 7,2Ah wartungsfrei
Geschwindigkeit:	0,11 m/s
Konformität:	CE
Anwendungsbereich:	Steigungen bis max. 75°
Standardfarbe:	Fahrwerk: Stahl weiss
Standardausführung:	<ul style="list-style-type: none">- kabellose Ruffaste oben und unten- sehr leichtgängiger Drehsitz- zusammenklappbarer Sitz- gerade Armlehnen hochklappbar- Sicherheitsgurt- Fussbrett mit seitlichen Kontaktschaltern, elektr. hochklappbar- zwei Ladepositionen
Optionen:	<ul style="list-style-type: none">- Schienenmontage auf beiden Treppenseiten möglich- Parkkurven oben oder unten- automatischer Drehsitz
Polsterung:	Stoff oder Leder in versch. Farben
Schienenfarbe:	<ul style="list-style-type: none">- weiss RAL 9001- hellgrau RAL 7035- braun RAL 8025

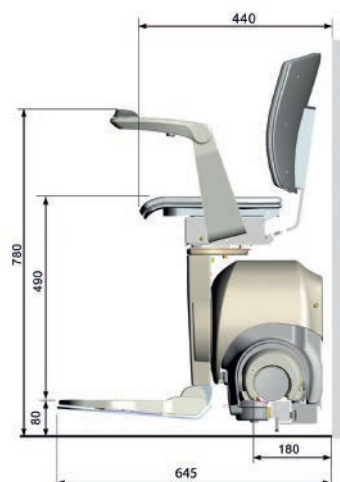
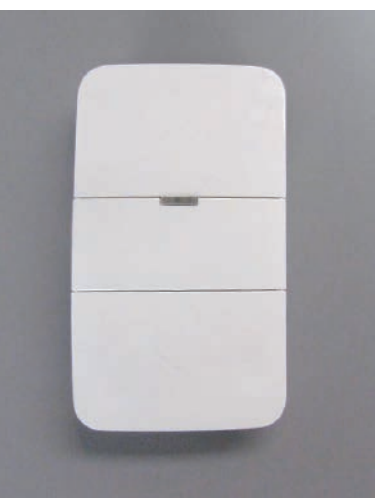

Änderungen vorbehalten

Treppenlifte Rollstuhllifte Sitzlifte Hebebühnen Aufzüge

hoegg lift  ch

Wilerstrasse 137
CH-9620 Lichtensteig
Tel. 071 987 66 80
Fax 071 987 66 89
info@hoegg lift.ch